

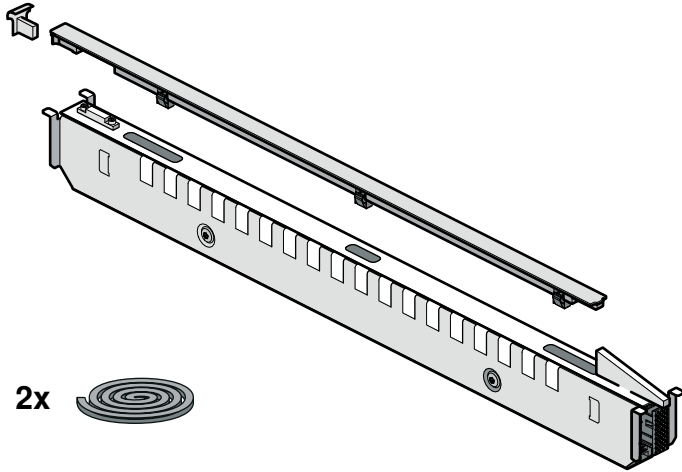

VV 200 010/020



de	Montageanleitung
en	Installation instructions
az	Montaj təlimatı
bg	Ръководство за монтаж
cs	Montážní návod
da	Monteringsvejledning
el	Οδηγίες εγκατάστασης
es	Instrucciones de montaje
et	Paigaldusjuhend
fi	Asennusohje
fr	Notice de montage
hr	Upute za montažu
it	Istruzioni per il montaggio
id	Instruksi pemasangan
ja	組立説明書
ka	ინსტალაციის ინსტრუქციები
kk	Орнату туралы нұсқаулар
ko	설치 안내서
lt	Montavimo instrukcija
lv	Montāžas instrukcija
nl	Installatievoorschrift
no	Monteringsveiledning
pl	Instrukcja montażu
pt	Instruções de montagem
ro	Instrucțiuni de montaj
ru	Инструкция по монтажу
sk	Montážny návod
sl	Navodila za montažo
sr	Uputstvo o postavljanju
sv	Monteringsanvisning
tr	Montaj kılavuzu
uk	Інструкція з монтажу
zh	安装说明
zh-hk	安裝說明
zh-tw	安裝說明
he	הוראות התקנה
ar	دليل التركيب



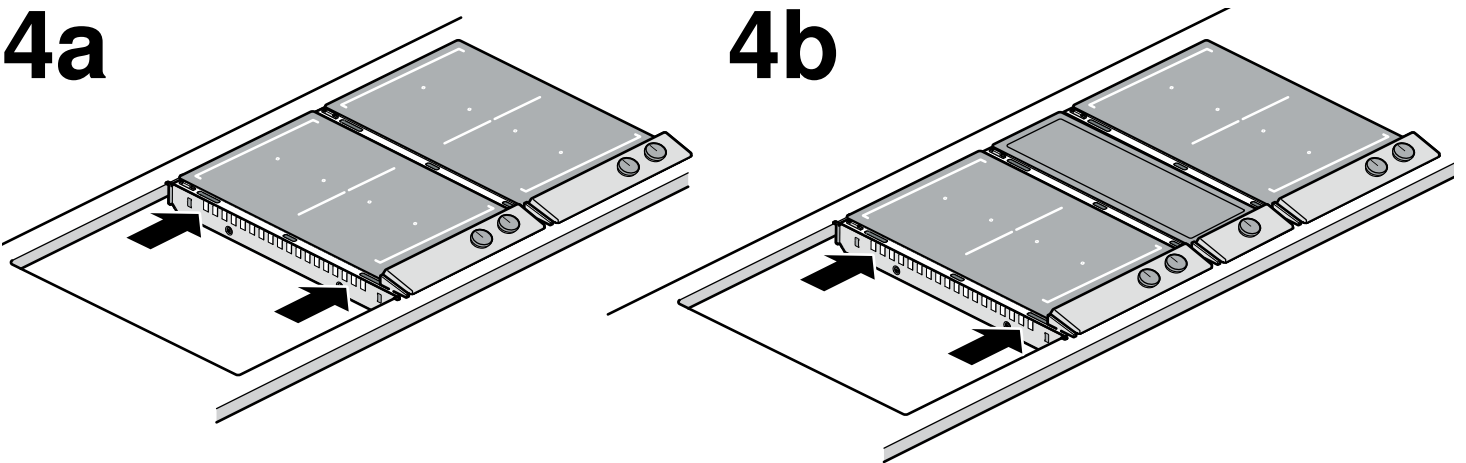
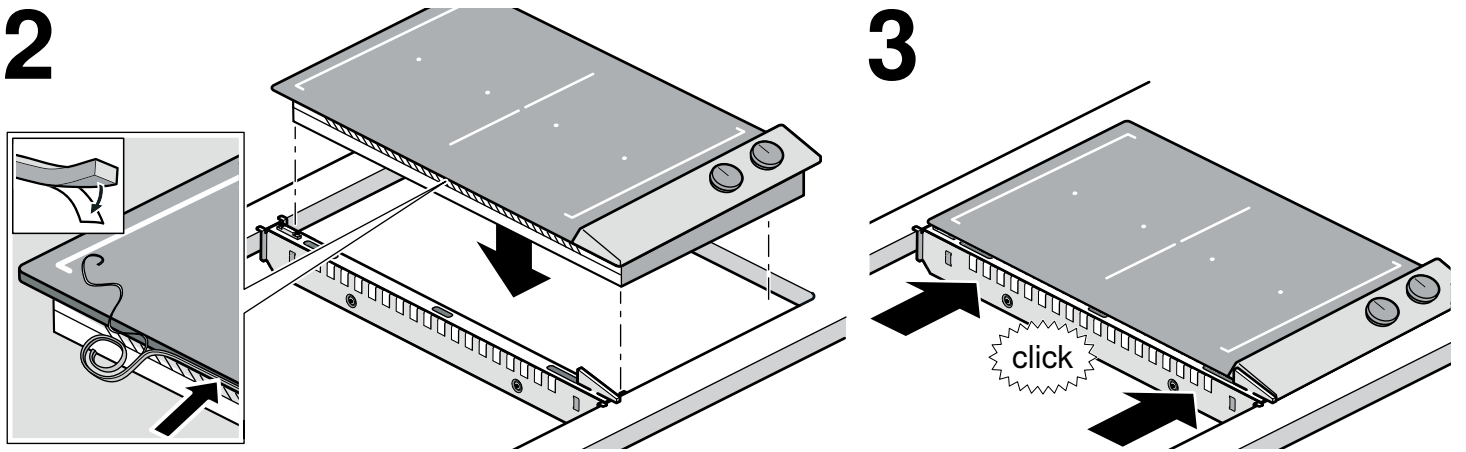
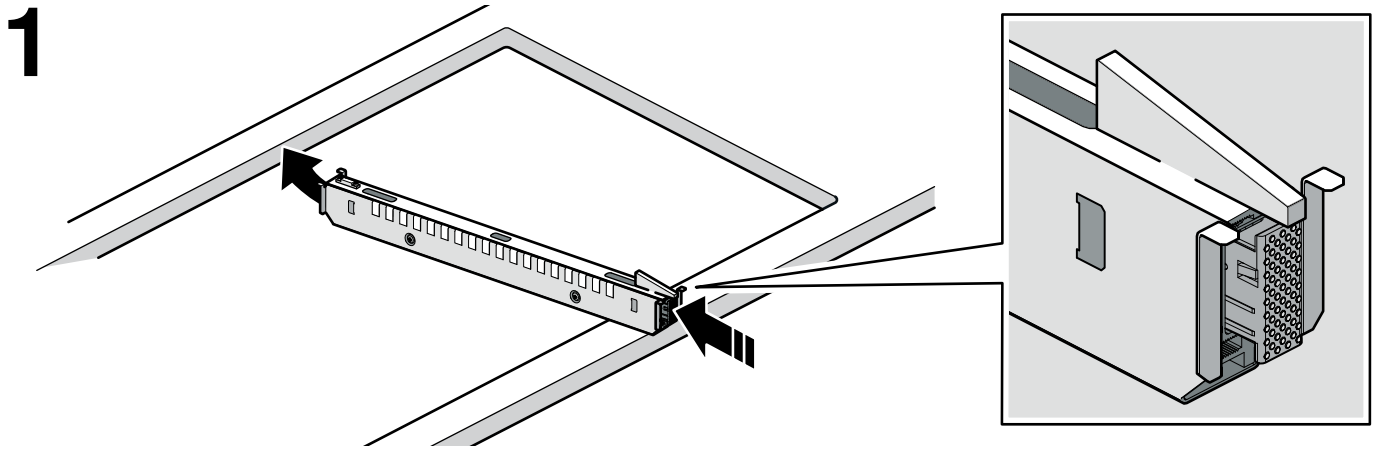

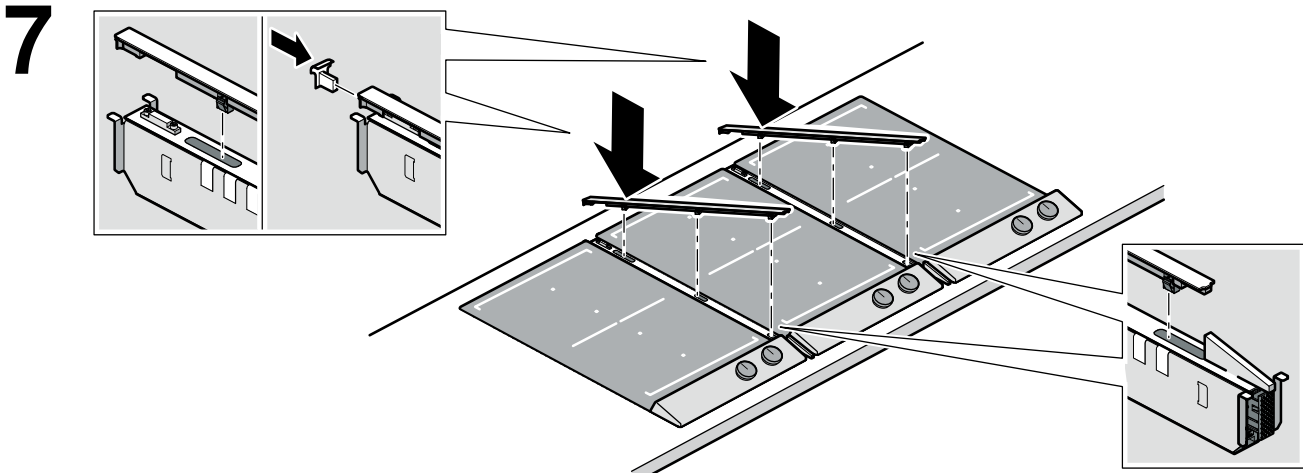
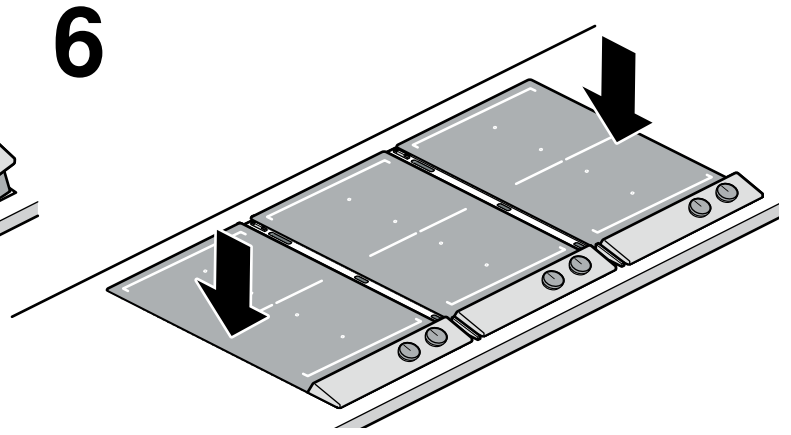
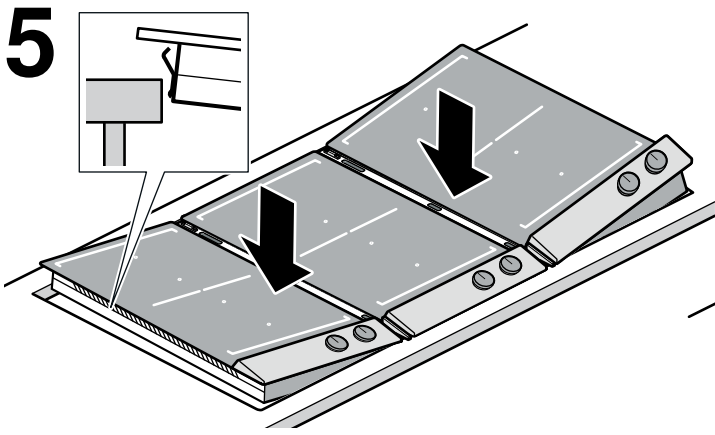

Verbindungsleiste

Verbindungsleiste zur Kombination von mehreren Geräten der Serie Vario 200

Hinweis: Bei Induktionskochfeldern vor dem Einbau die beiliegende Dichtung an die seitliche Kante der Glaskeramik kleben (nur an der Kante, die zur Verbindungsleiste zeigt).

Einbau

Montageanleitung der Geräte beachten.

Montageereihenfolge beachten: Geräte nacheinander von einer Seite des Ausschnitts einsetzen.

1. Ausschnitt in der Arbeitsplatte herstellen.
2. Die Verbindungsleiste in den Ausschnitt einsetzen. **(Bild 1)**
3. Erstes Gerät in den Ausschnitt einsetzen.
4. Verbindungsleiste fest an das Gerät schieben, die Klemmfedern des Gerätes müssen hörbar in den Aussparungen an der Verbindungsleiste einschnappen. **(Bild 3)**
5. Weitere Geräte und Verbindungsleisten einsetzen. **(Bild 4)**
6. Um die gesamte Gerätekombination sauber in den Ausschnitt einzusetzen, das letzte Gerät einlegen und die beiden äußeren Geräte jeweils an der Außenkante leicht nach oben heben und die Federn entlasten. **(Bild 5)** Dann gleichzeitig die beiden äußeren Geräte an den Außenkanten nach unten in den Ausschnitt drücken. **(Bild 6)**
7. Beiliegende Kunststoffstopfen an der Rückseite der Abdeckleiste eindrücken.
8. Abdeckleiste zuerst hinten auf die Verbindungsleiste aufsetzen und vorsichtig nach vorne einrasten. **(Bild 7)**

Achtung!

Beschädigungsgefahr: Sicherstellen, dass die Geräteoberfläche beim Aufsetzen der Abdeckleiste nicht zerkratzt.

Connection strip

Connection strip for combining multiple Vario 200 series appliances

Note: Before installing an induction hob, adhere the enclosed seal to the side edge of the glass-ceramic surface (only on the edge facing the connection strip).

Installation

Follow the installation instructions for the appliances.

Follow the specified installation sequence: Insert the appliances one after the other from one side of the cut-out.

1. Make a cut-out in the worktop.
2. Place the connection strip in the cut-out. **(Fig. 1)**
3. Place the first appliance in the cut-out.
4. Press the connection strip firmly against the appliance; you should hear the appliance's clamp springs clicking into the recesses in the connection strip. **(Fig. 3)**
5. Put the other appliances and connection strips in place. **(Fig. 4)**
6. To fit the complete appliance combination neatly in the cut-out, put the final appliance in place and lift the two outer appliances upwards slightly by the outside edge to relieve the springs. **(Fig. 5)** Then push the two outer appliances downwards by the outside edges and into the cut-out. **(Fig. 6)**
7. Push in the enclosed plastic plugs on the back of the cover strip.
8. Place the cover strip on the connection strip and click it into place carefully, working from the back to the front. **(Fig. 7)**

Caution!

Risk of damage: Take care not to scratch the surface of the appliance when attaching the cover strip.

Birləşdirici planka

Bir neçə Vario 200 cihazı birləşdirmək üçün birləşdirici planka

Qeyd: İnduksiyalı bişirmə panellərinin quraşdırılmasından əvvəl əlavə olunmuş ara qat zolağı şüşə-keramikanın qırağına bərkidin (yalnız birləşdirici plankadanın tərəfindən).

Quraşdırma

Cihazların quraşdırma təlimatına diqqət yetirin.

Quraşdırmanın ardıcılığına diqqət yetirin: cihazları kəsiyin bir tərəfindən ard-arda yerləşdirin.

1. Mətbəx dəzgahında kəsik buraxın.
2. Birləşdirici plankanı kəsiyə oturdun. **(şəkl. 1)**
3. Birinci cihazı kəsiyə oturdun.
4. Birləşdirici plankanı cihaza möhkəm şəkildə sıxın, cihazın sıxaqlı yayları birləşdirici plankadakı novçada eşidiləcək qədər şaqıldamalıdır. **(şəkl. 3)**
5. Digər cihaz və birləşdirici plankaları oturdun. **(şəkl. 4)**
6. Ümumi cihaz kombinasiyasını kəsikdə tam şəkildə oturtmaq üçün, son cihazı yerləşdirərək hər iki kənar cihazların üstünə xarici qıraqlardan basaraq yüngülcə qaldırın və yuxarı çəkib yayları boşaldın. **(şəkl. 5)** Sonra hər iki kənar cihazı bərabər şəkildə aşağıya, kəsiyə tərəf sıxın. **(şəkl. 6)**
7. Plastik tıxacı qoruyucu tamasanın arxa tərəfinə taxın.
8. Qoruyucu tamasanı öncə arxadan birləşdirici plankaya oturdun, sonra isə ehtiyatla önə doğru itələyərək yerinə keçirin. **(şəkl. 7)**

Diqqət!

Zədələnmə təhlükəsi: Qoruyucu tamasanı yerinə oturdarkən cihazın səthinin cızılmadığından əmin olun.

Свързваща лайсна

Свързваща лайсна в комбинация с няколко уреда от серията Vario 200

Указание: При индукционни котлони преди монтажа залепете приложеното уплътнение към страничния ръб на стъклокерамиката (само върху ръба, който сочи към свързващата лайсна).

Монтаж

Спазвайте ръководството за монтаж на уреда.

Спазвайте монтажната последователност: поставете уредите един до друг от едната страна на профила.

1. Изгответе профил в работния плот.
2. Свързващата лайсна се поставя в профила. **(фиг. 1)**
3. Поставете първия уред в профила.
4. Здраво избутайте свързващата лайсна върху уреда, затегателните пружини на уреда трябва осезаемо да паснат в отворите на свързващата лайсна. **(фиг. 3)**
5. Поставете други уреди и свързващи лайсни. **(фиг. 4)**
6. За да поставите добре цялата комбинация на уреда в профила, поставете последния уред и леко повдигнете двата външни уреди от външния ръб нагоре като освободите пружините. **(фиг. 5)** След това едновременно натиснете двата външни уреда върху външните ръбове надолу в профила. **(фиг. 6)**
7. Приложени пластмасови тапи от задната страна да се натиснат.
8. Покривната лайсна първо се поставя отзад върху свързващата лайсна и внимателно се фиксира напред. **(фиг. 7)**

Внимание!

Опасност от повреждане: Уверете се, че повърхността на уреда при поставяне на покривната лайсна не се надрасква.

Spojovací lišta

Spojovací lišta pro kombinaci více spotřebičů série Vario 200

Upozornění: U indukčních varných desek před zabudováním nalepte na boční hranu sklokeramiky přiložené těsnění (jenom na hranu, která směřuje ke spojovací liště).

Montáž

Řiďte se montážním návodem ke spotřebičům.

Dodržujte pořadí při montáži: Spotřebiče zasazujte postupně z jedné strany výřezu.

1. Vyřízněte otvor do pracovní desky.
2. Do výřezu nasadte spojovací lištu. **(obrázek 1)**
3. Do výřezu nasadte první spotřebič.
4. Spojovací lištu zatlačte pevně ke spotřebiči, pružiny spotřebiče musí slyšitelně zapadnout do výřezů na spojovací liště. **(obrázek 3)**
5. Nasadte další spotřebiče a spojovací lišty. **(obrázek 4)**
6. Pro čisté nasazení celé kombinace spotřebičů do výřezu vložte poslední spotřebič a oba vnější spotřebiče vždy nadzdvihněte mírně za vnější hranu směrem nahoru a odlehčete pružiny. **(obrázek 5)** Poté zároveň zatlačte oba vnější spotřebiče za vnější hranu dolů do výřezu. **(obrázek 6)**
7. Do zadní strany krycí lišty zatlačte přiložené plastové záslepky.
8. Krycí lištu nasadte nejprve dozadu na spojovací lištu a opatrně ji vpředu zacvakněte. **(obrázek 7)**

Pozor!

Nebezpečí poškození: Dejte pozor na to, abyste při nasazování krycí lišty nepoškrábali povrch spotřebiče.

Forbindelsesliste

Forbindelsesliste til kombination med flere apparater fra Vario 200 serien

Bemærk: Ved induktions-kogetoppe skal den vedlagte liste klæbes på kanten af glaskeramikken i siden (kun på den kant, som vender ind mod forbindelseslisten).

Indbygning

Følg apparaternes monteringsvejledning.

Overhold monteringsrækkefølgen: Sæt apparaterne på plads et ad gangen startende fra en af udskærings sider.

1. Lav en udskæring i bordpladen.
2. Sæt forbindelseslisten i udskæringen. **(fig. 1)**
3. Placer det første apparat i udskæringen.
4. Skyd forbindelseslisten fast ind mod apparatet. Apparatets klemfjedre skal gå hørbart i indgreb i udsparingerne i forbindelseslisten. **(fig. 3)**
5. Sæt flere apparater og forbindelseslister i. **(fig. 4)**
6. For at hele apparat-kombinationen skal blive placeret korrekt i udsparingen, skal det sidste apparat sættes i, hvorefter de to yderste apparater skal løftes lidt opad i yderkanten, så fjedrene bliver aflastet. **(fig. 5)** Tryk derefter samtidigt de to yderste apparaters yderkanter ned i udsparingen. **(fig. 6)**
7. Tryk de vedlagte kunststof-propper ind på bagsiden af afdækningslisten.
8. Sæt først afdækningslisten på den bageste del af forbindelseslisten, og lad den forsigtigt gå i indgreb foran. **(fig. 7)**

Pas på!

Fare for beskadigelse: Pas på, at apparatets overflade ikke bliver ridset, når afdækningslisterne sættes på plads.

Μπάρα σύνδεσης

Μπάρα σύνδεσης, για συνδυασμό με περισσότερες συσκευές της σειράς Vario 200

Υπόδειξη: Στις επαγωγικές βάσεις εστιών, πριν την τοποθέτηση, κολλήστε τη συνημμένη στεγανοποίηση στην πλευρική ακμή της υαλοκεραμικής πλάκας (μόνο στην πλευρά, που δείχνει προς τη μπάρα σύνδεσης).

Τοποθέτηση

Προσέξτε τις οδηγίες τοποθέτησης των συσκευών.

Προσέξτε τη σειρά συναρμολόγησης: Τοποθετήστε τις συσκευές, τη μια μετά την άλλη, από τη μια πλευρά του ανοίγματος.

1. Κατασκευάστε το άνοιγμα στον πάγκο εργασίας.
2. Τοποθετήστε τη μπάρα σύνδεσης στο άνοιγμα. **(Εικ. 1)**
3. Τοποθετήστε την πρώτη συσκευή στο άνοιγμα.
4. Σπρώξτε τη μπάρα σύνδεσης γερά στη συσκευή, τα ελατηριωτά κουμπώματα της συσκευής πρέπει να ασφαλίσουν με τον χαρακτηριστικό ήχο στις εγκοπές στη μπάρα σύνδεσης. **(Εικ. 3)**
5. Τοποθετήστε περαιτέρω συσκευές και μπάρες σύνδεσης. **(Εικ. 4)**
6. Για να τοποθετήσετε ολόκληρο το συνδυασμό συσκευών σωστά μέσα στο άνοιγμα, τοποθετήστε την τελευταία συσκευή και σηκώστε τις δύο εξωτερικές συσκευές, την καθεμιά από την εξωτερική ακμή, ελαφρά προς τα επάνω και ανακουφίστε τα ελατήρια. **(Εικ. 5)** Μετά πιέστε ταυτόχρονα τις δύο εξωτερικές συσκευές στην εξωτερική ακμή προς τα κάτω μέσα στο άνοιγμα. **(Εικ. 6)**
7. Πιέστε το συνημμένο πλαστικό πώμα στην πίσω πλευρά της λωρίδας κάλυψης.
8. Τοποθετήστε τη λωρίδα κάλυψης πρώτα πίσω στη μπάρα σύνδεσης και ασφαλίστε την προσεκτικά προς τα εμπρός. **(Εικ. 7)**

Προσοχή!

Κίνδυνος ζημιάς: Προσέξτε, να μη γρατσουνιστεί η επιφάνεια της συσκευής κατά την τοποθέτηση της λωρίδας κάλυψης.

Junta de unión

Junta de unión para la combinación de varios aparatos de la serie Vario 200

Nota: En placas de de inducción, adherir la junta suministrada al borde lateral de la vitrocerámica antes del montaje (solo en el borde que señala hacia la junta de unión).

Montaje

Prestar atención a las instrucciones de montaje de los aparatos.

Respetar los pasos del montaje: insertar los aparatos de forma sucesiva de un lado del hueco.

1. Realizar el corte en la encimera.
2. Colocar la junta de unión en el hueco. **(Fig. 1)**
3. Introducir el primer aparato en el hueco.
4. Presionar la junta de unión con fuerza contra el aparato hasta que los muelles antitracción del aparato encajen de forma audible en los huecos de dicha junta. **(Fig. 3)**
5. Instalar otros aparatos y juntas de unión. **(Fig. 4)**
6. Para introducir la combinación completa de aparatos en el hueco, colocar el último aparato, elevar ligeramente los dos aparatos exteriores en el borde exterior y retirar los muelles. **(Fig. 5)** A continuación, presionar al mismo tiempo hacia abajo los dos aparatos exteriores por los bordes exteriores hasta que se introduzcan en el hueco. **(Fig. 6)**
7. Presionar los tapones de plástico adjuntos de la parte posterior del listón tapajuntas.
8. Colocar el listón tapajuntas primero en la parte trasera de la junta de unión y encajar con cuidado hacia delante. **(Fig. 7)**

¡Atención!

Riesgo de daños: Asegurarse de no rayar la superficie del aparato al colocar el listón tapajuntas.

Ühendusliist

Ühendusliist kombineerimiseks teiste Vario 200 seeria seadmetega.

Märkus: Induktsioonpliidiplaatide puhul kleepige enne paigaldamist tarnekomplekti kuuluv tihend klaaskeeramilise pliidiplaadi külgserva külge (vaid selle serva külge, mis on suunatud ühendusliistu poole).

Paigaldamine

Järgige seadmete paigaldusjuhendit.

Pidage kinni paigalduse järjekorrast: Tõstke seadmed väljalõike ühest servast üksteise järel sisse.

1. Tehke töötasapinda väljalõige.
2. Asetage ühendusliist väljalõikesse. **(joonis 1)**
3. Asetage esimene seade väljalõikesse.
4. Lükake ühendusliist tugevasti vastu seadet, seadme klemmvedrud peavad kuuldavalt fikseeruma ühendusliistu avadesse. **(joonis 3)**
5. Paigaldage järgmised seadmed ja ühendusliistud. **(joonis 4)**
6. Selleks et seadmete kombinatsiooni tervikuna puhtalt väljalõikesse asetada, asetage viimane seade sisse ja tõstke mõlemat välimist seadet välisservast pisut üles ning vabastage vedrud koormuse alt. **(joonis 5)** Seejärel suruge mõlemad välimised seadmed välisservadest üheaegselt alla väljalõikesse. **(joonis 6)**
7. Suruge katteliistu tagakülge sisse tarnekomplekti kuuluvad plastprunnid.
8. Asetage katteliist esmalt tagant ühendusliistule ja laske ettevaatlikult eest paika fikseeruda. **(joonis 7)**

Tähelepanu!

Kahjustada saamise oht: Veenduge, et seadme pealispind ei saa katteliistu paigaldamisel kriimustada.

Liitântälista

Liitântälista useampien Vario 200 -sarjan laitteiden yhdistämistä varten

Huomautus: Jos kyseessä on induktiokaittoaso, liimaa mukana toimitettu tiiviste ennen asennusta keraamisen lasin reunaan (vain reunaan, joka osoittaa liitântälistaa kohti).

Asentaminen

Noudata laitteiden asennusohjetta.

Noudata asennusjärjestystä: aseta laitteet paikoilleen peräjälkeen asennusaukon yhdeltä sivulta alkaen.

1. Valmista asennusaukko työtasoon.
2. Aseta liitântälista aukkoon. **(kuva 1)**
3. Aseta ensimmäinen laite aukkoon.
4. Työnnä liitântälista kunnolla laitetta vasten, laitteen kiinnitysjoosten pitää lukittua kuuluvasti liitântälistassa oleviin aukkoihin. **(kuva 3)**
5. Asenna muut laitteet ja liitântälistat. **(kuva 4)**
6. Jotta koko laiteyhdistelmä asettuu kunnolla aukkoon, aseta viimeinen laite paikalleen ja nosta molempia ulompia laitteita kulloinkin ulkoreunasta vähän ylöspäin ja vapauta jousia. **(kuva 5)** Paina sitten samanaikaisesti molempia ulompia laitteita ulkoreunoista alaspäin ja paina ne aukkoon. **(kuva 6)**
7. Paina mukana toimitettu muovitulppa peitelistan takasivuun.
8. Aseta peitelista ensin takaa liitântälistalle ja lukitse varovasti eteenpäin paikalleen. **(kuva 7)**

Huomio!

Vaurioitumisvaara: Varmista, että laitteen pinta ei naarmuunnu peitelistaa paikalleen asetettaessa.

Barrette de jonction

Barrette de jonction pour combinaison de plusieurs appareils de la série Vario 200

Remarque : Avant le montage pour les tables à induction, coller le joint sur l'arête latérale de la vitrocéramique (uniquement sur le bord qui pointe vers la baguette de jonction).

Montage

Respectez la notice de montage de l'appareil.

Respectez l'ordre de montage : introduisez les appareils l'un après l'autre d'un côté de la découpe.

1. Réalisez la découpe dans le plan de travail.
2. Insérez la barrette de jonction dans la découpe. **(fig. 1)**
3. Introduisez le premier appareil dans la découpe.
4. Poussez la barrette de jonction fermement sur l'appareil, poussez les ressorts de l'appareil de manière audible dans les évidements au niveau de la barrette de jonction. **(fig. 3)**
5. Insérez les autres appareils et les barrettes de jonction. **(fig. 4)**
6. Pour insérer proprement l'ensemble des appareils dans la découpe, placez le dernier appareil puis soulevez légèrement vers le haut les deux appareils extérieurs respectivement sur l'arête extérieure et libérez les ressorts. **(fig. 5)** Ensuite, appuyez simultanément sur les deux appareils extérieurs au niveau des arêtes extérieures vers le bas dans la découpe. **(fig. 6)**
7. Enfoncez le bouchon plastique fourni à l'arrière de la baguette de recouvrement.
8. Placez d'abord la baguette de recouvrement à l'arrière sur la barrette de jonction et fixez-la avec précaution vers l'avant. **(fig. 7)**

Attention !

Risque d'endommagement: Assurez-vous de ne pas rayer la surface de l'appareil lors de la mise en place de la baguette de recouvrement.

Spojna letvica

Spojna letvica za kombiniranje nekoliko uređaja serije Vario 200

Napomena: Kod indukcijskih ploča za kuhanje prije ugradnje zalijepite isporučenu brtvu na bočni rub staklokeramike (samo na rub koji je okrenut prema spojnoj letvici).

Ugradnja

Pridržavajte se uputa za montažu uređaja.

Pridržavajte se redoslijeda montaže: umetnite uređaje jedan za drugim s jedne strane izreza.

1. U radnoj ploči napravite izrez.
2. Spojnu letvicu umetnite u izrez. **(slika 1)**
3. Prvi uređaj umetnite u izrez.
4. Spojnu letvicu čvrsto natakните na uređaj, stezne opruge uređaja moraju se čujno uglaviti u otvore na spojnoj letvici. **(slika 3)**
5. Umetnite ostale uređaje i spojne letvice. **(slika 4)**
6. Kako biste čitavu kombinaciju uređaja čisto umetnuli u izrez, umetnite zadnji uređaj i oba vanjska uređaja podignite držeći vanjski rub lagano prema gore i rasteretite opruge. **(slika 5)** Zatim istovremeno oba vanjska uređaja umetnite u izrez držeći vanjske rubove prema dolje. **(slika 6)**
7. Utisnite isporučene plastične čepove na stražnjoj strani pokrivne letvice.
8. Pokrivnu letvicu najprije stavite straga na spojnu letvicu i oprezno je uglavite prema naprijed. **(slika 7)**

Oprez!

Opasnost od oštećenja: Pobrinite se da se površina uređaja ne izgrije pri stavljanju pokrivne letvice.

Elemento di congiunzione

Elemento di congiunzione per la combinazione di più apparecchi della serie Vario 200

Avvertenza: Nei piani cottura a induzione, prima del montaggio incollare la guarnizione, fornita in dotazione, al bordo laterale della vetroceramica (solo al bordo che indica l'elemento di congiunzione).

Montaggio

Consultare le istruzioni di montaggio dell'apparecchio.

Rispettare la sequenza di montaggio: inserire gli apparecchi uno dopo l'altro da un lato dell'apertura.

1. Realizzare l'apertura nel piano di lavoro. (fig. 1)
2. Inserire l'elemento di congiunzione nell'apertura. (fig. 1)
3. Inserire il primo apparecchio nell'apertura.
4. Bloccare l'elemento di giunzione all'apparecchio; le molle di serraggio dell'apparecchio devono chiudersi a scatto nell'apertura dell'elemento di giunzione. (fig. 3)
5. Impiegare altri apparecchi ed elementi di giunzione. (fig. 4)
6. Per inserire in modo preciso l'intera combinazione di apparecchi nell'apertura, introdurre l'ultimo apparecchio e sollevare leggermente verso l'alto i due esterni sul bordo esterno e scaricare le molle. (fig. 5) Quindi, nello stesso momento, premere verso il basso, nell'apertura i due apparecchi esterni sui bordi esterni. (fig. 6)
7. Premere in dentro i coperchi di plastica forniti in dotazione nella parte posteriore del listello di copertura.
8. Per prima cosa collocare il listello di copertura dietro, sull'elemento di giunzione e bloccarlo attentamente in avanti. (fig. 7)

Attenzione!

Pericolo di danni: Assicurarsi che la superficie dell'apparecchio non si graffi durante la collocazione del listello di copertura.

Strip penghubung

Strip penghubung untuk menggabungkan beberapa peralatan seri Vario 200

Petunjuk: Sebelum memasang kompor induksi, tempelkan seal yang terlampir ke tepi sisi permukaan keramik kaca (hanya di tepi yang menghadap ke strip penghubung).

Pemasangan

Ikuti petunjuk pemasangan peralatan tersebut.

Ikuti urutan pemasangan yang ditentukan: Masukkan peralatan satu demi satu dari satu sisi potongan.

1. Buat potongan pada worktop.
2. Letakkan strip penghubung ke dalam potongan. (Gambar 1)
3. Letakkan peralatan pertama ke dalam potongan.
4. Tekan strip penghubung dengan kuat pada peralatan; Pegas penjepit alat akan terdengar terkunci ke dalam cekungan pada strip penghubung. (Gambar 3)
5. Letakkan peralatan lainnya dan strip penghubung di tempatnya. (Gambar 4)
6. Untuk memasang gabungan peralatan di dalam potongan dengan rapi, letakkan peralatan terakhir di tempatnya lalu angkat sedikit dua peralatan luar ke atas pada tepi luarnya untuk melonggarkan pegas. (Gambar 5) Lalu dorong dua peralatan luar ke bawah pada tepi luarnya dan ke dalam potongan. (Gambar 6)
7. Dorong plug plastik terlampir pada belakang strip penutup.
8. Letakkan strip penutup pada strip penghubung lalu masukkan ke tempatnya dengan hati-hati, lakukan dari belakang ke depan. (Gambar 7)

Perhatian!

Bahaya kerusakan: Jaga permukaan alat agar tidak tergores saat memasang strip penutup.

接続ストリップ

複数のVario 200シリーズ製品との組み合わせ用の接続ストリップ

メモ: 電磁加熱コンロの取り付け前に、同梱のシールをガラスセラミック表面の側縁に貼り付けます (接続ストリップに面している側縁のみ)。

取り付け

製品の設置説明書に従ってください。

指定された設置順序に従ってください: 開口部の片側から順に製品を挿入します。

1. 作業台に開口部を作成します。
2. 開口部に接続ストリップを設置します。(図 1)
3. 1つめの製品を開口部に設置します。
4. 製品のクランプスプリングが接続ストリップのくぼみにはまるカチッという音が聞こえるまで、接続ストリップを製品に固く押し付けます。(図 3)
5. 次の製品と接続ストリップを所定の場所に置きます。(図 4)
6. 組み合わせる製品すべてを開口部にきちんと合わせるには、最後の製品を所定の位置に置いたら、外側の2つの製品を外側に外側に少し持ち上げてスプリングを緩めます。(図 5) その後、外側の2つの製品を外側の端から下に押し込んで開口部に挿入します。(図 6)
7. 同梱のプラスチックプラグをカバーストリップの背面に押し込みます。
8. カバーストリップを接続ストリップの上に置き、後方から前方に向かって所定の位置に注意深く押し込みます。(図 7)

注意!

損傷の危険: カバーストリップの取り付け時には、製品の表面を傷つけないように注意してください。

დამაკავშირებელი პანელი

რამოდენიმე Vario 200 სერიის მოწყობილობის გამაერთიანებელი პანელი

მითითება: დამონტაჟებამდე მიაწებეთ დაყოლილი შემამჭიდრობელი ინდუქციური პანელის მინაკრამიკული ზედაპირის გვერდზე (მხოლოდ გამაერთიანებელი პანელის მხარეს).

ჩამუნება

ყურადღება მიაქციეთ მოწყობილობის სამონტაჟო ინსტრუქციას.

დაიცავით დამონტაჟების თანმიმდევრობა: დააყენეთ მოწყობილობები თანმიმდევრობით ჭრილის ერთი მხრიდან.

1. ზედაპირზე გააკეთეთ ჭრილი.
2. გამაერთიანებელი პანელი ჩასვით ჭრილში. (სურათი 1)
3. ჩასვით პირველი მოწყობილობა ჭრილში.
4. მყარად მიაწეით გამაერთიანებელ პანელს მოწყობილობისკენ, ზამბარიანი მომჭერები უნდა დაფიქსირდეს გამაერთიანებელი პანელის ხვერულებში სმენადი წკაკუნით. (სურათი 3)
5. დაამონტაჟეთ დანარჩენი მოწყობილობები და გამაერთიანებელი პანელი. (სურათი 4)
6. მოწყობილობების სრული კომბინაციის ჭრილში აკურატული დამონტაჟებისთვის ბოლო მოწყობილობა ჩასვით, ხოლო ორი გარე მოწყობილობები ოდნავ ასწიეთ ზევით, გარე ნაწიბურზე, შემდეგ გაუშვით ზამბარა. (სურათი 5) რის შემდეგ ერთდროულად მიაწეით ორივე გარე მოწყობილობას ჭრილის გარე ნაწიბურებზე. (სურათი 6)
7. ჩასვით პლასტიკის ჩამხშობი დეკორატიული თამასას უკანა მხრიდან.
8. ჯერ დაამონტაჟეთ დეკორატიული თამასა გამაერთიანებელი პანელის უკანა მხარეს და ფრთხილად დააფიქსირეთ წინ მოძრაობით. (სურათი 7)

ყურადღება

დაზიანების საშიშროება: ყურადღება მიაქციეთ, რათა მოწყობილობის ზედაპირი დეკორატიული თამასას დამონტაჟებისას არ გაიკაწროს.

Байланыстыру панелі

200 сериялы бірнеше Vario құрылғыларын қиыстыруға арналған байланыстыру панелі

Нұсқау: Орнатар алдында, қосымша тығыздағышты индукциялық дәнекерлеу панельдерінің шыны-қыш беттерінің бүйір жағына жабыстырыңыз (тек байланыстыру панеліне қарай қаратылған жағына).

Орнату

Құрылғыларды орнату нұсқаулығын ескеріңіз.

Монтаждау ретін сақтаңыз: құрылғыларды ойықтың бір жағынан кезек-кезек орнатыңыз.

1. Үстелдің үстіңгі тақтайынан ойық жасаңыз.
2. Байланыстыру панелін ойыққа орналастырыңыз. **(сурет 1)**
3. Бірінші құрылғыны ойыққа орналастырыңыз.
4. Байланыстыру панелін құрылғыға тығыздап басып ұстап тұрыңыз, құрылғының серіппелі қысқыштары байланыстыру панелінің саңылауларында құлаққа естілетіндей сыртпен бекітілуі керек. **(сурет 3)**
5. Басқа да аспаптар мен байланыстыру панельдерін орнатыңыз. **(сурет 4)**
6. Дәлме-дәл орнату үшін, барлық аспаптар комбинациясының ойығына соңғы аспапты енгізіп, ал екі сыртқы аспапты сыртқы ернеуден сәл жоғары көтеріп, серіппелерді төмен түсіріңіз. **(сурет 5)** Содан соң екі сыртқы аспапты бір уақытта сыртқы ернеулерінен ойыққа қысып, жабыңыз. **(сурет 6)**
7. Қосымша пластик тығынды сәндік жақтаудың сырт жағына салыңыз.
8. Алдымен сәндік жақтауды артқы жақтан байланыстыру панеліне орнатып, алға қарай қозғай отырып, жайлап бекітіңіз. **(сурет 7)**

Назар аударыңыз!

Зақымдану қаупі: Сәндік жақтауды орнатарда, құрылғының беті сырылып қалмауын қадағалаңыз.

연결 스트립

여러 Vario 200 시리즈 제품과 결합하기 위한 연결 스트립

참고: 인덕션 상판을 설치하기 전에 동봉된 싹을 유리 세라믹 표면의 측면 가장자리(연결 스트립을 향하는 쪽의 가장자리만 해당)에 부착하십시오.

설치

제품의 설치 설명서를 따르십시오.

지정된 설치 순서를 따르십시오:

1. 조리대에 컷아웃을 만드십시오.
2. 컷아웃에 연결 스트립을 놓으십시오. **(그림 1)**
3. 첫 번째 제품을 컷아웃에 끼우십시오.
4. 연결 스트립을 제품에 대고 세게 누르십시오. 제품의 클램프 스프링이 연결 스트립의 홈에 딸깍 고정되는 소리가 들립니다. **(그림 3)**
5. 다른 제품과 연결 스트립을 제 자리에 끼우십시오. **(그림 4)**
6. 완전히 결합된 기기들 전체를 컷아웃에 깔끔하게 장착하려면 마지막 기기를 제 자리에 놓고 바깥쪽 기기 2대의 바깥쪽 가장자리를 잡아 위쪽으로 약간 들어올려 스프링을 해제하십시오. **(그림 5)** 그런 다음 바깥쪽 기기 2대의 바깥쪽 모서리를 컷아웃에 밀어넣으십시오. **(그림 6)**
7. 동봉된 플라스틱 플러그를 커버 스트립의 뒤쪽에 밀어넣으십시오.
8. 커버 스트립을 연결 스트립에 놓고 뒤쪽부터 앞쪽으로 조심스럽게 제 자리에 딸깍 고정하십시오. **(그림 7)**

주의!

손상 위험: 커버스트립을 장착할 때 제품의 표면에 스크래치가 생기지 않도록 주의하십시오.

Jungiamoji juostelė

Jungiamoji juostelė, naudojama derinimui su kitais „Vario 200“ prietaisais.

Pastaba: Prieš montuodami indukcines kaitlentes, ant šoninės stiklo keramikos briaunos užklijuokite kartu pristatomą sandariklį (tik ant briaunos, jungiamosios juostelės pusėje).

Įmontavimas

Atsižvelkite į prietaiso montavimo instrukciją.

Atsižvelkite į montavimo eiliškumą: iš vienos išpjovos pusės viena po kito įstatykite prietaisus.

1. Išpjaukite stalviršį pagal montavimo brėžinį.
2. Į išpjautą angą įstatykite jungiamąją juostelę. **(1 pav.)**
3. Į išpjautą angą įstatykite pirmą prietaisą.
4. Jungiamąją juostelę tvirtai prispauskite prie prietaiso, kad prietaiso spyruoklės girdimai užsifiksuotų jungiamosios juostelės kiaurymėse. **(3 pav.)**
5. Kitų prietaisų ir jungiamųjų juostelių įdėjimas. **(4 pav.)**
6. Kad visą sujungtą prietaisą švariai įdėtumėte į išpjovą, įdėkite paskutinį prietaisą, o abu išorinius prietaisus suimkite už kraštų, ir, lengvai kilstelėję aukštyn, atlaisvinkite abi spyruokles. **(5 pav.)** Tada abu išorinius prietaisus už kraštų įstatykite į išpjovą. **(6 pav.)**
7. Kartu pristatomus plastikinius kaiščius įspauskite dengiamosios juostelės užpakalinėje dalyje.
8. Dengiamąją juostelę pirmiausia uždėkite ant jungiamosios juostelės, gale ir atsargiai traukite į priekį, kol užsifiksuos. **(7 pav.)**

Dėmesio!

Pavojus pažeisti prietaisą: Uždėdami dengiamąją juostelę, stenkitės nepažeisti prietaiso paviršiaus.

Savienotājliste

Savienotājliste, izmantošanai ar vairākām „Vario 200” sērijas iekārtām

Norādījums: Pirms iebūvēt indukcijas plīti, uz stikla keramikas sānu malas uzlīmējiet komplektācijā ietverto blīvējumu (tikai uz tās malas, kura vērsta savienotājlistes virzienā).

Iebūve

Ievērojiet iekārtas montāžas pamācības norādījumus.

Ievērojiet montāžas secību: vienu pēc otras ievietojiet iekārtas, sākot no vienas izgriezuma malas.

1. Izgriezums jāizveido atbilstīgi norādēm iebūves shēmā.
2. Ievietojiet savienotājlisti izgriezumā. **(1 attēls)**
3. Ievietojiet pirmo iekārtu izgriezumā.
4. Savienotājlisti piebīdiet cieši pie iekārtas, iekārtas iespilēšanas atsperēm dzirdami jānofiksējas savienotājlistes padziļinājumos. **(3 attēls)**
5. Ielieciet pārējās iekārtas un savienotājlistes. **(4 attēls)**
6. Lai visu iekārtu kombināciju tīri ieliktu izgriezumā, ielieciet pēdējo iekārtu un abas ārējās iekārtas aiz ārējās malas nedaudz paceliet uz augšu un atslogojiet atsperes. **(5 attēls)** Tad vienlaikus abas ārējās iekārtas pie ārējām malām spiediet uz leju izgriezumā. **(6 attēls)**
7. Komplektācijā ietvertos plastmasas aizbāžņus iespiediet pārseglistes aizmugurē.
8. Pārseglisti vispirms uzlieciet aizmugurē uz savienotājlistes un uzmanīgi nofiksējiet virzienā uz priekšu. **(7 attēls)**

Uzmanību!

Bojājuma risks: Sekojiet, lai iekārtas virsma netiktu saskrāpēta, uzliekot pārseglisti.

Verbindingslijst

Verbindingslijst voor de combinatie van meerdere Vario-apparaten van de serie Vario 200

Aanwijzing: Bij inductiekookplaten voor de inbouw de meegeleverde afdichting aan de zijkant van het keramische glasplaat plakken (alleen aan de rand die naar de verbindingslijst wijst).

Inbouw

Installatievoorschrift van de apparaten in acht nemen.

Montagevolgorde in acht nemen: apparaten na elkaar van één zijde van de uitsparing inzetten.

1. Maak uitsnijding in het werkblad.
2. De verbindingslijst in de uitsparing plaatsen. **(Afb. 1)**
3. Eerste apparaat in de uitsparing plaatsen.
4. Verbindingslijst vast tegen het apparaat schuiven, de klemveren van het apparaat moeten hoorbaar in de uitsparingen aan de verbindingslijst vastklikken. **(Afb. 3)**
5. Overige apparaten en verbindingslijsten plaatsen. **(Afb. 4)**
6. Om de volledige apparaatcombinatie correct in de uitsparing te plaatsen, het laatste apparaat plaatsen en de beide buitenste apparaten telkens aan de buitenkant iets omhoog tillen en de veren ontlasten. **(Afb. 5)** Dan tegelijk de beide buitenste apparaten aan de buitenkanten naar onderen in de uitsparing drukken. **(Afb. 6)**
7. Meegeleverde kunststofstoppen aan de achterkant van de afdekstrip indrukken.
8. Afdekstrip eerst achter de verbindingslijst aanbrengen en voorzichtig naar voren vastklikken. **(Afb. 7)**

Attentie!

Gevaar van beschadiging: Ervoor zorgen dat het oppervlak van het apparaat bij het aanbrengen van de afdekstrip niet krast.

Kombilist

Kombilist for kombinasjon av flere apparater i Vario 200-serien

Merk: Ved induksjonstopp må den vedlagte tetningen limes på sidekantene til glasskeramikken (kun på kanten som peker mot kombilisten) før montering.

Montering

Se monteringsanvisningen til apparatet.

Ta hensyn til monteringsrekkefølgen: Sett inn apparatene etter hverandre fra en side av utskjæringen.

1. Lag en utskjæring i benkeplaten.
2. Sett kombilisten i utskjæringen. **(bilde 1)**
3. Sett det første apparatet i utskjæringen.
4. Skyv kombilisten godt inn på apparatet. Klemfjærene på apparatet må smekke hørbart inn i utsparingene på kombilisten. **(bilde 3)**
5. Sett inn flere apparater og kombilister. **(bilde 4)**
6. For å sette hele apparatkombinasjonen riktig inn i utskjæringen legger du inn det siste apparatet og løfter ytterkanten av de to ytre apparatene litt opp og avlaster fjærene. **(bilde 5)** Deretter trykker du på ytterkantene til de to ytre apparatene samtidig og trykker dem ned i utskjæringen. **(bilde 6)**
7. Trykk inn de vedlagte plastpluggene på baksiden av dekklisten.
8. Sett dekklisten først på den bakre delen av kombilisten, og trykk den deretter forsiktig på plass til den går i inngrep. **(bilde 7)**

Obs!

Fare for skader: Påse at apparatet ikke ripes opp når du setter på dekklisten.

Listwa łącząca

Listwa łącząca do kombinacji różnych urządzeń serii Vario 200

Wskazówka: W przypadku płyt indukcyjnych należy przed montażem przykleić dołączoną uszczelkę do bocznej krawędzi powierzchni z ceramiki szklanej (tylko na krawędzi zwróconej w stronę listwy łączącej).

Montaż

Przestrzegać instrukcji montażu urządzeń.

Przestrzegać kolejności montażu: Wkładać urządzenia jedno po drugim z jednej strony wycięcia.

1. Wykonać wycięcie w blacie roboczym.
2. Włożyć listwę łączącą w wycięcie. **(rys. 1)**
3. Włożyć w wycięcie pierwsze urządzenie.
4. Mocno nasunąć listwę łączącą na urządzenie; sprężyny zaciskowe urządzenia muszą zatrzasknąć się we wgłębieniach listwy łączącej. **(rys. 3)**
5. Włożyć kolejne urządzenia i listwy łączące. **(rys. 4)**
6. W celu dokładnego umieszczenia całej kombinacji urządzeń w wycięciu, należy włożyć ostatnie urządzenie, lekko unieść oba urządzenia zewnętrzne na zewnętrznej krawędzi do góry i odciążyć sprężyny. **(rys. 5)** Następnie jednocześnie nacisnąć zewnętrzne krawędzie obu urządzeń zewnętrznych do dołu, umieszczając je w wycięciu. **(rys. 6)**
7. Wcisnąć plastikowe zaślepki z tyłu listwy maskującej.
8. Najpierw umieścić listwę maskującą z tyłu listwy łączącej i ostrożnie zatrzasknąć ją do przodu. **(rys. 7)**

Uwaga!

Niebezpieczeństwo uszkodzenia: Upewnić się, że podczas montowania listwy maskującej powierzchnia urządzenia nie zostanie porysowana.

Régua de união

Régua de união para a combinação de vários aparelhos Vario 200

Nota: Em placas de indução colar antes da montagem a junta incluída no canto lateral da cerâmica de vidro (apenas no canto, que está virado para a régua de união).

Montagem

Respeite as instruções de montagem dos aparelhos.

Respeite a sequência de montagem: coloque os aparelhos um após outros de um lado do nicho.

1. Crie o nicho na bancada.
2. Coloque a régua de união no nicho. **(Fig. 1)**
3. Coloque o primeiro aparelho no nicho.
4. Deslize a régua de união em direção ao aparelho, as molas de aperto do aparelho têm de engatar com um clipe nos entalhes da régua de união. **(Fig. 3)**
5. Insira outros aparelhos e réguas de união. **(Fig. 4)**
6. Para colocar a combinação de aparelhos perfeitamente no nicho, coloque o último aparelho e levante ligeiramente os dois aparelhos de fora pelo canto exterior para cima e alivie as molas. **(Fig. 5)** Em seguida, pressione para baixo ao mesmo tempo os dois aparelhos de fora pelos cantos exteriores, no sentido do nicho. **(Fig. 6)**
7. Pressione os tampões de plástico incluídos na parte de trás da calha de cobertura das juntas.
8. Coloque primeiro a calha de cobertura das juntas atrás na régua de união e encaixe com cuidado para a frente. **(Fig. 7)**

Atenção!

Risco de danos: Certifique-se de que não arranha a superfície do aparelho ao colocar a calha de cobertura das juntas.

Banda de racord

Bandă de racord pentru combinarea cu mai multe aparate Vario seria 200

Indicație: În cazul plitelor cu inducție, înainte de montare, lipiți garnitura incluse în pachetul de livrare pe marginea laterală a plăcii vitroceramice (numai pe marginea orientată spre banda de racord).

Montarea

Respectați instrucțiunile de montare a aparatelor.

Respectați ordinea montării: introduceți succesiv aparatele dintr-o parte a decupajului.

1. Executați decupajul în blatul de lucru.
2. Introduceți banda de racord în decupaj. **(figura 1)**
3. Introduceți primul aparat în decupaj.
4. Împingeți ferm banda de racord pe aparat; arcurile de fixare ale aparatului trebuie să se cupleze sonor în locașurile din banda de racord. **(figura 3)**
5. Introduceți celelalte aparate și benzi de racord. **(figura 4)**
6. Pentru a monta corespunzător în decupaj întreaga combinație de aparate, introduceți ultimul aparat și ridicați ușor cele două aparate exterioare de pe marginea exterioară și detensionați arcurile. **(figura 5)** Apoi împingeți simultan în jos în decupaj cele două aparate exterioare de pe marginile exterioare. **(figura 6)**
7. Fixați dopurile din material plastic incluse în pachetul de livrare pe partea posterioară a benzii de acoperire.
8. Așezați mai întâi banda de acoperire în spate pe banda de racord și fixați-o cu grijă împingând-o în față. **(figura 7)**

Atenție!

Pericol de deteriorare: Asigurați-vă că suprafața aparatului nu va fi zgâriată în timp ce așezați banda de acoperire.

Соединительная панель

Соединительная панель для комбинации нескольких приборов Vario серии 200

Указание: Перед установкой наклейте прилагаемый уплотнитель на боковую сторону стеклокерамической поверхности индукционных варочных панелей (только на обращенную к соединительной панели сторону).

Установка

Соблюдайте инструкцию по монтажу приборов.

Соблюдайте порядок монтажа: установите приборы поочередно с одной стороны выреза.

1. Сделайте в столешнице вырез.
2. Вставьте соединительную панель в вырез. **(рис. 1)**
3. Вставьте первый прибор в вырез.
4. Плотно прижмите соединительную панель к прибору, пружинные зажимы прибора должны зафиксироваться в отверстиях соединительной панели со слышимым щелчком. **(рис. 3)**
5. Установите остальные приборы и соединительные панели. **(рис. 4)**
6. Для аккуратной установки в вырез всей комбинации приборов вставьте последний прибор, а оба внешних прибора слегка поднимите вверх за наружную кромку, затем отпустите пружины. **(рис. 5)** После чего одновременно вдавите оба внешних прибора за наружные кромки в вырез. **(рис. 6)**
7. Вставьте прилагаемую пластиковую заглушку с обратной стороны декоративной планки.
8. Сначала установите декоративную планку сзади на соединительную панель и осторожно зафиксируйте движением вперед. **(рис. 7)**

Внимание!

Опасность повреждения: Проследите за тем, чтобы поверхность прибора при установке декоративной планки не поцарапалась.

Spojovacia lišta

Spojovacia lišta na skombinovanie viacerých spotrebičov série Vario 200

Upozornenie: Pri indukčných poliach pred montážou nalepte priložené tesnenie na bočnú hranu sklokeramiky (len na hranu, ktorá smeruje k spájajúcej lište).

Montáž

Dodržiavajte návod na montáž spotrebiča.

Dbajte na poradie montáže: spotrebiče vkladajte za sebou z jednej strany výrezu.

1. Vytvorte výrez do pracovnej dosky.
2. Spojovacia lištu vložte do výrezu. **(obrázok 1)**
3. Prvý spotrebič vložte do výrezu.
4. Spojovacia lištu pevne zasuňte do spotrebiča, svorkové pružiny spotrebiča musia počutiteľne zacvaknúť do medzier na spojovacej lište. **(obrázok 3)**
5. Osadte ďalšie spotrebiče a spojovacie lišty. **(obrázok 4)**
6. Aby ste celú kombináciu spotrebičov dôkladne osadili do výrezu, vložte posledný spotrebič a obidva vonkajšie spotrebiče vždy na vonkajšej hrane jemne nadvihnite a pružiny odľahčite. **(obrázok 5)** Potom súčasne zatlačte oba vonkajšie spotrebiče na vonkajších hranách smerom dolu do výrezu. **(obrázok 6)**
7. Priložené plastové zátky na zadnej strane zatlačte do krycej lišty.
8. Kryciu lištu najprv vzhodu nasadte na spojovacia lištu a opatrne zacvaknite smerom dopredu. **(obrázok 7)**

Pozor!

Nebezpečenstvo poškodenia: Zaistite, aby sa povrch spotrebiča pri nasadzovaní krycej lišty nepoškríbal.

Povezovalna letev

Povezovalna letev za kombinacijo več aparatov serije Vario 200

Opomba: Pri indukcijskih kuhalnih ploščah pred vgradnjo prilepite priloženo tesnilo na stranski rob steklokeramike (samo na rob, ki je obrnjen proti povezovalni letvi).

Namestitve

Upoštevajte navodila za montažo aparatov.

Upoštevajte vrstni red pri montaži: vstavljajte aparate enega za drugim z ene strani izreza.

1. Naredite izrez v delovnem pultu.
2. Povezovalno letev vstavite v izrez. **(slika 1)**
3. Prvi aparat vstavite v izrez.
4. Povezovalno letev močno potisnite k aparatu, prižemne vzmeti aparata se morajo slišno zaskočiti v odprtine na povezovalni letvi. **(slika 3)**
5. Vstavite še druge aparate in povezovalne letve. **(slika 4)**
6. Da celotno kombinacijo aparatov lepo vstavite v izrez, namestite zadnji aparat in oba zunanja aparata na zunanjem robu nekoliko privzdignite in sprostite vzmeti. **(slika 5)** Nato oba zunanja aparata na zunanjih robovih hkrati potisnite navzdol v izrez. **(slika 6)**
7. Priložene plastične pokrovčke na zadnji strani pokrivne letve potisnite navznoter.
8. Pokrivo letev najprej zadaj namestite na povezovalno letev in jo previdno potisnite naprej, da se zaskoči. **(slika 7)**

Pozor!

Nevarnost poškodb: Pazite, da se površina aparata med nameščanjem pokrivne letve ne opraska.

Spojna letvica

Spojna letvica za kombinaciju više uređaja serije Vario 200

Napomena: Kod indukcionih ploča za kuvanje pre ugradnje zalepite priloženu zaptivku za bočnu ivicu staklene keramike (samo na ivicu koja pokazuje ka spojnoj letvici).

Ugradnja

Obratite pažnju na uputstvo za montažu uređaja.

Obratite pažnju na redosled montaže: uređaje umetnite redom sa jedne stranice isečka.

1. Napravite isečak na radnoj površini.
2. Umetnite spojnu letvicu u isečak. **(slika 1)**
3. Prvi uređaj umetnite u isečak.
4. Spojnu letvicu snažno pritisnite na uređaj, opruge uređaja moraju zvučno da ulegnu u otvore spojne letvice. **(slika 3)**
5. Umetnite ostale uređaje i spojne letvice. **(slika 4)**
6. Da biste kompletnu kombinaciju uređaja bez problema umetnuli u isečak, postavite poslednji uređaj i oba spoljašnja uređaja podignite lagano na spoljnim ivicama ka gore i rasteretite opruge. **(slika 5)** Onda oba uređaja sa spoljašnje strane istovremeno pritisnite na spoljašnjim ivicama ka dole u isečak. **(slika 6)**
7. Priložene plastične umetke utisnite na poledinu prekrivne letvice.
8. Prekrivnu letvicu prvo postavite na poledinu spojne letvice i pažljivo gurajte ka napred dok ne ulegne. **(slika 7)**

Oprez!

Opasnost od oštećenja: Pazite da se površina uređaja ne ogrebe prilikom postavljanja prekrivne letvice.

Kopplingslist

Kopplingslist för kombination av flera Vario 200-serieenheter

Anvisning: Applicera den medföljande tätningen på sidan av glaskeramiken (bara på den kant som pekar mot kopplingslisten) före inbyggnad av induktionshällar.

Inbyggnad

Följ enhetens monteringsanvisning.

Följ monteringsordningen: sätt i enheterna i följd från ena sidan av urtaget.

1. Gör urtagen i bänkskivan.
2. Sätt kopplingslisten i urtaget. **(bild 1)**
3. Sätt i första enheten i urtaget.
4. Skjut an kopplingslisten mot enheten, enhetens klämfjädrar ska snäppa fast i kopplingslistens urtag. **(bild 3)**
5. Sätt i resten av enheterna och kopplingslisterna. **(bild 4)**
6. Sätt i sista enheten och lyft samtidigt lite på de båda yttre enheternas ytterkanter så att du avlastar fjädrarna, så får du i hela enhetskombinationen snyggt i urtaget. **(bild 5)** Tryck sedan samtidigt ned de båda yttre enheternas ytterkanter i urtaget. **(bild 6)**
7. Tryck i de medföljande plastpluggarna på baksidan av täcklisten.
8. Sätt på täcklisten först baktill på kopplingslisten och snäpp sedan fast den försiktigt framåt. **(bild 7)**

Obs!

Skaderisk! Se till så att du inte repar enhetens yta när du sätter på täcklisten.

Birleştirme çitası

Diğer Vario 200 serisi cihazlarla kombinasyon için birleştirme çitası

Bilgi: İndüksiyonlu ocaklarda montajdan önce ekteki contayı cam seramiğin yan kenarına yapıştırınız (sadece birleştirme çitasını gösteren kenara).

Montaj

Cihazın montaj kılavuzuna uyunuz.

Montaj sırasını dikkate alınız: Cihazları kesitin bir tarafından arka arkaya yerleştiriniz.

1. Çalışma tezgahında kesit oluşturunuz.
2. Birleştirme çitasını kesite yerleştiriniz. **(Resim 1)**
3. Birinci cihazı kesite yerleştiriniz.
4. Birleştirme çitasını cihaza itiniz, montaj yayları duyulur şekilde birleştirme çitasının girintilerine oturtulmalıdır. **(Resim 3)**
5. Diğer cihazları ve birleştirme çitalarını yerleştiriniz. **(Resim 4)**
6. Cihaz kombinasyonunun tamamını düzgünce kesite yerleştirmek için, son cihazı yerleştiriniz ve her iki dış cihazı, her birinin dış kenarından yukarı doğru kaldırınız ve yayı esnetiniz. **(Resim 5)** Ardından her iki dış cihazı aynı anda her birinin dış kenarından aşağı kesite doğru bastırınız. **(Resim 6)**
7. Ekteki muhafaza çitasının arkasındaki plastikleri içeri bastırınız.
8. Muhafaza çitasını önce birleştirme çitasının arkasına yerleştiriniz ve dikkatlice öne doğru yerine oturtunuz. Muhafaza çitasını önce birleştirme çitasının arkasına yerleştiriniz ve dikkatlice öne doğru yerine oturtunuz. **(Resim 7)**

Dikkat!

Hasar tehlikesi: Muhafaza çitası yerleştirilirken cihazın yüzeyinin çizilmediğinden emin olunuz.

З'єднувальна панель

З'єднувальна панель для комбiнування декiлькох приладiв серiї Vario 200

Вказiвка: Для iндукцiйних варильних поверхонь перед встановленням прикрiпiть прокладку, що постачається в комплектi, до бiчного краю скляної керамiки (тiльки на краю, що повернутий до з'єднувальної панелi).

Вбудовування

Дотримуйтеся iнструкцiї з монтажу для приладiв.

Дотримуйтеся порядку монтажу: встановлюйте прилади послiдовно з однєї сторони вирiзу.

1. Зробiть вирiз у стiльниці.
2. Встановiть з'єднувальну панель у вирiз. **(мал. 1)**
3. Встановiть перший прилад у вирiз.
4. Посуньте з'єднувальну панель до приладу, пружиннi затискачi приладу повиннi чутно зафiксуватися в отворах на з'єднувальнiй панелi. **(мал. 3)**
5. Встановiть iншi прилади та з'єднувальнi панелi. **(мал. 4)**
6. Щоб акуратно вставити всю комбiнацiю приладiв у вирiз, вставте останнiй прилад та пiднiмiть два зовнiшнi прилади трохи вгору за зовнiшнiй край i знiмiть пружини. **(мал. 5)** Пiсля цього одночасно притиснiть обидва зовнiшнi прилади за зовнiшнi край вниз у вирiз. **(мал. 6)**
7. Натиснiть на пластиковi заглушки з комплекту на заднiй панелi захисної планки.
8. Спочатку встановiть захисну планку позаду з'єднувальної панелi та обережно проведiть її вперед. **(мал. 7)**

Увага!

Небезпека пошкоджень: Переконайтеся, що при встановленнi захисної планки поверхня приладу не подряпалася.

连接条

连接条，用于组合多个 Vario 200 系列电器

提示：在安装电磁灶之前，将所附密封粘贴在玻璃陶瓷表面的边沿上（仅粘在面向连接带的边沿上）。

安装

遵守电器安装说明。

按照指定的安装顺序：从开孔的一侧依次插入电器。

1. 在安装面上切割出一个安装孔。
2. 将连接条放在安装孔中。(图 1)
3. 将第一个电器放在安装孔中。
4. 将连接条牢固地压在电器上；您应该能听到电器压入连接条凹槽中的弹簧咔嚓声。(图 3)
5. 将其他电器和连接条放置到位。(图 4)
6. 为了使整个电器组合恰好放入安装孔中，将最后一个电器安装到位，然后在外边缘稍稍上提外面的两个电器，以松开弹簧。(图 5) 然后将两个外面电器的外部边缘向下推至安装孔中。(图 6)
7. 将附在封条背面的塑料塞推入。
8. 将封条放在连接条上，由后向前小心地卡入到位。(图 7)

注意！

有损坏危险：在安装封条时，注意不要刮伤电器表面。

zh-hk

連接條

連接條，可用於組合多個 Vario 200 系列電器

提示：安裝感應爐頭前，請先將隨附之密封條貼在玻璃陶瓷表面的側邊（只需貼在對著連接條的一邊）。

安裝

請按照電器的安裝說明。

依照指定的安裝順序：從一側的開口依序放入電器。

1. 在工作檯切割開口。
2. 將連接條放在開口中。(圖 1)
3. 將第一件電器放入切割的部份中。
4. 在電器上按緊連接條，您會聽到電器的夾緊彈簧卡至連接條上凹槽的聲音。(圖 3)
5. 將其他電器和連接條放在適當位置。(圖 4)
6. 要將電器組合密合地放入切割開口中，請先放好最後一件電器，然後將外側的兩件電器從外側稍微向上抬起，即可解除彈簧。(圖 5) 然後由外側將兩件電器向下推入切割開口中。(圖 6)
7. 將隨附的塑膠塞蓋推入蓋條背面。
8. 將蓋條放在連接條上，小心地將它從後到前卡入適當位置。(圖 7)

注意！

損壞風險：卡入蓋條時請小心，不要刮損電器表面。

zh-tw

連接條

連接條，可用於組合多個 Vario 200 系列電器

提示：安裝感應爐前，請先將隨附之密封條黏在玻璃陶瓷表面的側面（只有面向連接條的邊緣）。

安裝

請遵循電器的安裝說明。

依照指定的安裝順序：從一側的開口依序放入電器。

1. 在工作檯切割開口。
2. 將連接條放在切割開口中。(圖 1)
3. 將第一個電器放入切割開口中。
4. 將連接條緊壓至電器上，您會聽到電器的夾緊彈簧卡至連接條上凹槽的聲音。(圖 3)
5. 將其他電器和連接條置於定位。(圖 4)
6. 要將電器組合緊密相連放入切割開口中，請先放好最後一件電器，然後將外側的兩件電器從外側稍微向上抬起，即可解除彈簧。(圖 5) 然後由外側將兩件電器向下推入切割開口中。(圖 6)
7. 將隨附的塑膠塞蓋推入蓋條背面。
8. 將蓋條放在連接條上，小心地將它從後到前裝入適當位置。(圖 7)

注意！

損壞風險：裝入蓋條時請當心，不要刮損電器表面。

شريط توصيل

شريط توصيل لربط عدة أجهزة من الفئة Vario 200

ملاحظة: في مواعيد الطهي الحثي قم بلصق عنصر الإحكام المرفق قبل التركيب على الحافة الجانبية لقرص الخزف الزجاجي (فقط على الحافة التي تشير إلى شريط التوصيل).

التركيب

تراجع التعليمات الخاصة بالتركيب.

التزم بترتيب التركيب: قم بتركيب الأجهزة واحدًا تلو الآخر من إحدى جوانب الفتحة.

1. قم بعمل فتحة في سطح العمل.
2. قم بتركيب شريط التوصيل في الفتحة. (صورة 1)
3. قم بتركيب الجهاز الأول في الفتحة.
4. قم بتحريك شريط التوصيل إلى جانب الجهاز، يجب أن تثبت نوابض تثبيت الجهاز بصوت مسموع في تجاويف شريط التثبيت. (صورة 3)
5. قم بتركيب الأجهزة وأشرطة التوصيل الأخرى. (صورة 4)
6. لترتيب مجموعة الأجهزة بالكامل بصورة نظيفة في الفتحة، قم بإدخال الجهاز الأخير وارفع الجهازين الجانبيين من الحافة الخارجية لكل منهما قليلاً إلى أعلى وخفف الضغط عن الزنبركات. (صورة 5) ثم اضغط في الوقت نفسه على كلا الجهازين الجانبيين من الحواف الخارجية في الفتحة إلى أسفل. (صورة 6)
7. اربط الخابور البلاستيكي المرفق بالجانب الخلفي لشريط التغطية.
8. قم بتركيب شريط التغطية أولاً من الخلف على شريط التوصيل، ثم قم بتثبيتته بحذر إلى الأمام. (صورة 7)

تنبيه!

خطر حدوث أضرار: تأكد من عدم خدش سطح الجهاز عن تركيب شريط التغطية.

he

רצועת חיבור

רצועת חיבור לשילוב מספר מכשירים מסדרת Vario 200.

הערה: לפני התקנת כיריים אינדוקציה, הדביקו את האטם המצורף לקצה הצדדי של משטח הזכוכית הקרמית (רק על הקצה הפונה אל עבר רצועת החיבור).

התקנה

פעלו בהתאם להוראות ההתקנה של המכשירים.

פעלו בהתאם לרצף ההתקנה המצויין: הכניסו את המכשירים בזה אחר זה מצד אחד של החתך.

1. צרו חתך במשטח העבודה.
2. הכניסו את רצועת החיבור לתוך החתך. (איור 1)
3. הכניסו את המכשיר הראשון לתוך החתך.
4. לחצו בחוזקה על רצועת החיבור כנגד המכשיר; אתם אמורים לשמוע את קפיצי התפס של המכשיר ננעלים במקומם בנקישה במגרעות שברצועת החיבור. (איור 3)

5. הכניסו את המכשירים האחרים ואת רצועת החיבור למקומם. (איור 4)

6. כדי לסדר את כל המכשירים המשולבים בתוך החתך, הציבו את המכשיר האחרון במקומו והרימו מעט את שני המכשירים החיצוניים כלפי מעלה מהקצה החיצוני כדי לשחרר את הקפיצים. (איור 5) לאחר מכן דחפו את שני המכשירים החיצוניים כלפי מטה מהקצוות החיצוניים ואל תוך החתך. (איור 6)

7. דחפו פנימה את תקעי הפלסטיק המצורפים בגב רצועת הכיסוי.

8. הניחו את רצועת הכיסוי על רצועת החיבור ולחצו עליה בזחירות כדי שתנעל בנקישה במקומה, תוך התקדמות מהחלק האחורי אל הקדמי. (איור 7)

זהירות!

סכנת נזק: הקפידו לא לשרוט את משטח המכשיר בעת חיבור רצועת הכיסוי.